



PORTAGANTRY RAPIDE™

➤ Guía de ensamblaje y funcionamiento

> Contenido

Funcionamiento correcto 4

Uso previsto
Capacidad máxima
Inspección antes del funcionamiento inicial
Inspección antes de comenzar el trabajo
Rango de temperatura
Notas para el funcionamiento correcto
Advertencia

Aplicación de protección de caídas 7

Protección de caídas
Notas adicionales para el funcionamiento correcto
Advertencia
IRATA

Inspección y mantenimiento 9

Inspecciones regulares
Mantenimiento y reparación
Almacenamiento y transporte

ATEX 10

ATEX
Clasificación [zona 2]
Clasificación [zona 1]
Formación de chispas
Electricidad estática
Inspección, mantenimiento y reparación

Instrucciones de ensamblaje 12

Dimensiones 20

Calidad y seguridad 24

Regulaciones
Acreditaciones
Conformité Européenne [CE]
Pruebas
Idioma
DPI del producto

Etiquetado de productos 26

Registro de inspección 27

Ligero. Portátil. **Seguro.**

Lea atentamente las siguientes instrucciones y notas de orientación antes de utilizar o manejar el sistema. Contienen información importante sobre cómo manejar y utilizar el sistema de manera segura y eficiente, evitando el peligro, reduciendo los costos de reparación y el tiempo de inactividad, y aumentando la fiabilidad y la vida útil del sistema.

Se refieren a los siguientes aspectos:

- ▶ Funcionamiento, incluida la preparación, la solución de problemas durante el funcionamiento y la limpieza.
- ▶ Mantenimiento, inspección y reparación
- ▶ Transporte

Es responsabilidad del usuario final adherirse a las normas y legislación de salud y seguridad y prevención de accidentes vigentes en sus respectivos países y en cualquier región en la que se utilice el sistema. También es necesario contar con un plan de rescate en caso de una emergencia que pudiera ocurrir durante el trabajo. Este documento debería formar parte de la evaluación de riesgos y declaración de método que se requiere para cada levantamiento.

► Funcionamiento correcto

Uso previsto

Este producto está destinado a utilizarse para el levantamiento de materiales, el levantamiento de personal o para proporcionar un anclaje de seguridad para la prevención de caídas.

Se espera que todos los usuarios de este producto tengan las capacidades médicas y físicas necesarias, estén plenamente capacitados y sean competentes en su ensamblaje y uso seguros.

Capacidad máxima

Levantamiento de materiales: Cada producto estará marcado con un límite de carga de trabajo (WLL). El WLL está previsto específicamente como un límite máximo para el levantamiento de productos, materiales y equipos e incluye factores de seguridad. Cuando se utilizan grúas pórtico, debido a la intercambiabilidad de los marcos A y los brazos pescante para adaptarse a las necesidades de los clientes, el elemento de menor calificación de la grúa pórtico siempre tiene precedencia. Los marcos A están marcados independientemente con un WLL para mayor seguridad.

Levantamiento de personal: Para el levantamiento de personal REID Lifting reducirá el WLL a la mitad, aumentando así el factor de seguridad del producto. En cuanto al levantamiento de productos, materiales y equipos, el elemento de menor calificación de la grúa pórtico siempre tiene precedencia. El equipo asociado utilizado para el levantamiento de personal debe ser clasificado en consecuencia. Es responsabilidad de los empleadores asegurarse de que así sea.

Por ejemplo, un cabrestante debe estar clasificado para el personal determinado y, cuando sea necesario, cumplir con las normas y regulaciones aplicables para el país de uso.

Anclaje de protección de caídas: En la mayoría de los casos (siempre que el etiquetado y las instrucciones de uso de los productos específicos así lo confirmen) los productos de REID Lifting se prueban y cumplen los requisitos de las normas y regulaciones de protección de caídas, incluidas la EN795:2012 y el ICOP de IRATA, como se indica en nuestras instrucciones de uso. El WLL del brazo pescante no tiene relevancia para las normas y requisitos de protección de caídas y el usuario debe consultar las secciones específicas de las instrucciones de uso, para obtener información detallada. Por ejemplo, la norma EN795 exige que los anclajes que forman parte de un sistema de protección personal de caídas sean capaces de soportar una carga estática mínima de 12kN para un solo usuario y 1kN más para cada usuario adicional. IRATA requiere una carga estática de 15kN. Además, los sistemas de protección de caídas deben pasar una serie de pruebas dinámicas de rendimiento. Los productos de REID Lifting estarán marcados, cuando corresponda, con la clasificación de protección de caídas. Los factores de seguridad serán superiores a los del levantamiento y las fuerzas se verán limitadas por el uso de equipos de protección personal de caídas, incluidos dispositivos de limitación de la carga, como los amortiguadores o las cuerdas de salvamento auto-retráctiles que reducen las fuerzas de impacto, por lo general a un máximo de 6kN por usuario, como exige la ley.

Nota: algunas jurisdicciones pueden no permitir que se utilice el mismo equipo para el levantamiento de materiales y como componente de un PFAS. Algunos empleadores también pueden preferir mantener ese equipo claramente separado. Si este es el caso, recomendamos que el equipo se etiquete de acuerdo con ello. Compruebe las regulaciones locales antes de poner el equipo en uso y designe en consecuencia.

Se espera que todos los usuarios de este producto tengan las capacidades médicas y físicas necesarias, estén plenamente capacitados y sean competentes en su ensamblaje y uso seguros. Recordamos a los usuarios la necesidad de asegurar que los trabajos se planifiquen adecuadamente, que se realicen evaluaciones de riesgos y que, cuando sea necesario, se faciliten declaraciones sobre los métodos para llevar a cabo los trabajos.

Cuando sea necesario, el propietario/usuario del equipo deberá asegurarse de que se ha consultado a una persona calificada con respecto a la necesidad de validación estructural, por ejemplo (pero sin limitarse a ello): el cálculo de las cargas impuestas para la seguridad de las estructuras del suelo, el piso o el techo durante las operaciones de levantamiento.

Este producto tiene diferentes calificaciones dependiendo de la aplicación como se detalla en el cuadro siguiente:

Código de la pieza	PGRS20	PGRS23, PGRM20, PGRM23	PGRS40, PGRM40, PGR120, PGR123, PGR140
Aplicación	WLL (kg)	WLL (kg)	WLL (kg)
Posicionamiento del personal	250	200	125
Capacidad para materiales	500	400	250

Código de la pieza	PGR1TS20, PGR1TS30, PGR1TS40, PGR1TM20, PGR1TM30, PGR1TM40, PGR1TT20, PGR1TT30, PGR1TT40
Aplicación	WLL (kg)
Posicionamiento del personal	500
Capacidad para materiales	1000

Para aplicaciones de protección contra caídas, véase la página 7.

Inspección antes del funcionamiento inicial

Este producto debe ser inspeccionado antes de su funcionamiento inicial por una persona competente para garantizar que la estructura es segura y que no ha sido dañada por un ensamblaje, transporte o almacenamiento incorrectos.

Inspección antes de comenzar el trabajo

Antes de comenzar el trabajo, el ensamblaje del producto y todos los componentes de carga deben ser revisados para detectar defectos visuales. Esto incluye la comprobación de la integridad de todos los perfiles para detectar abolladuras, y asegurar que no haya desgaste o alargamiento en los agujeros de los pernos y de que el carro se desplace libremente a lo largo del brazo pescante.

Rango de temperatura

Este producto puede funcionar en temperaturas ambiente secas entre -20° y $+55^{\circ}\text{C}$. Consulte a su proveedor en caso de condiciones de trabajo extremas.

Notas para el funcionamiento correcto

- Para una seguridad óptima, recomendamos que el ensamblaje sea realizado por una sola persona para evitar acciones conflictivas.
- Realice el ensamblaje solo según las instrucciones (asegúrese de que todos los pernos estén presentes y ajustados correctamente según las instrucciones).
- Para todas las aplicaciones deben utilizarse cabrestantes y placas de conexión adecuadas y con la clasificación apropiada.
- El producto debe instalarse a una distancia segura del área de peligro o del dispositivo de levantamiento, antes de colocar la estructura en su lugar.
- El terreno o la estructura de apoyo donde se vaya a utilizar la grúa pórtico debe ser estable y capaz de soportar la carga máxima prevista que se va a aplicar durante su uso.
- Recomendamos utilizar guantes de protección cuando se utiliza el equipo.
- El brazo pescante debe estar en posición horizontal antes de cualquier levantamiento y los marcos en A verticales y paralelos entre sí.
- No utilice el producto si el carro no se desplaza libremente a lo largo del brazo pescante (para ciertas aplicaciones, como cuando el sistema se utiliza como punto de sujeción, los carros pueden bloquearse en su posición).
- Acople el polipasto al punto de levantamiento en el carro solamente, asegurándose de que esté

➤ Funcionamiento correcto

sujeto de manera que no exponga al usuario a peligro por el polipasto, la cadena o la carga.

- Durante el levantamiento, mantenga la carga baja hasta el suelo.
- Solo levante y baje las cargas cuando los frenos de las ruedas orientables están aplicados.
- No permita que la carga se balancee.
- Para evitar tirones laterales, la bajada y el levantamiento solo deben realizarse cuando la cadena de carga forma una línea recta y vertical entre el punto de sujeción de la carga y el del levantamiento en el carro (véase la figura A)

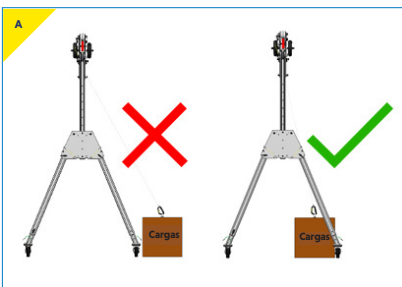

- Recomendamos el uso de dispositivos de detección de carga o de protección contra sobrecargas en todos los dispositivos de levantamiento.
- El producto no debe desplazarse bajo carga,

salvo cuando una persona o autoridad competente haya aprobado una evaluación de riesgos y una declaración de método

- La evaluación de riesgos y la declaración de método deben tener en cuenta los factores que puedan aplicar una carga adicional al sistema durante las operaciones de levantamiento.
- Tenga cuidado al transportar y almacenar el sistema para evitar daños.

Advertencia

- El equipo no debe utilizarse fuera de sus limitaciones, o para cualquier otro propósito que no sea aquel para el que está destinado.
- No levante ni transporte cargas mientras el personal permanezca en la zona de peligro.
- No permita que el personal pase por debajo de una carga suspendida.
- Nunca deje una carga suspendida desatendida.
- No empiece a mover la carga a lo largo del brazo pescante hasta que haya comprobado que se ha acoplado correctamente.
- Cuando mueva un carro cargado a lo largo del brazo pescante, desplace la carga de manera constante y controlada y evite movimientos bruscos.
- No permita que la carga golpee el marco del sistema.

- Al levantar el cabrestante, use solo un cabrestante con cada polea y asegúrese de que nunca se crucen entre sí.
- Sea consciente de las condiciones climáticas adversas, como vientos fuertes o racheados que podrían imponer cargas horizontales adicionales y afectar a la estabilidad de la estructura. No lo utilice si el clima afecta el levantamiento y desmonte la grúa pórtico o sujétela a una estructura rígida para asegurarse de que no pueda volcarse.
- Sea consciente de los peligros al configurar/plegar, como atraparse los dedos en las piezas giratorias.

Nota: Los sistemas Rapide Tall están equipados con topes de carro en el brazo pescante. Esta es una característica de seguridad y siempre deben estar en su lugar antes de su uso. Si es necesario ajustar la longitud del brazo pescante, los topes se deben reposicionar en consecuencia.

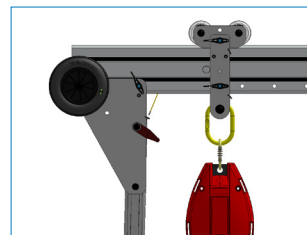

Protección de caídas

Protección de caídas: el producto está probado y cumple con los requisitos de la norma EN795:2012, CEN TS 16415:2013 and IRATA ICOP para protección de caídas de usuarios individuales o múltiples, dependiendo de la configuración. Cuando se utilice para la protección de caídas, el operador debe utilizar un arnés de cuerpo y un amortiguador que cumpla con las normas y reglamentos nacionales pertinentes y que limite la fuerza máxima permitida (f.m.p.) 8kN.

Solo una persona debe estar sujeta a cada carro de acuerdo con el límite de carga de trabajo (WLL, por sus siglas en inglés) notificado. Cada levantamiento debe ser planificado apropiadamente, y todos los pesos deben ser claramente conocidos junto con el WLL y las restricciones de todos los componentes del sistema de protección de caídas personal.

Las capacidades indicadas en el cuadro siguiente se aplican únicamente a los sistemas de alcance estándar. Si no está seguro de su sistema, consulte las etiquetas de serie, la información rellena en la página 27 o consulte a su proveedor. Existen versiones a medida del sistema adaptadas a las necesidades específicas de levantamiento. Estas versiones están designadas con una "C" al final del número de producto en la etiqueta de serie adherida a cada marco en A y brazo pescante.

Este producto tiene diferentes calificaciones dependiendo de la aplicación como se detalla en el cuadro siguiente:

Código de la pieza	PGRS20	PGRS23, PGRM20, PGRM23	PGRS40, PGRM40, PGR20, PGR23, PGR40
Aplicación	Capacidad de protección de caídas* Nº. de persona(s)	Capacidad de protección de caídas* Nº. de persona(s)	Capacidad de protección de caídas* Nº. de persona(s)
Protección de caídas*	3	2	1

Código de la pieza	PGR1TS20, PGR1TS30, PGR1TS40, PGR1TM20, PGR1TM30, PGR1TM40, PGR1TT20, PGR1TT30, PGR1TT40
Aplicación	Capacidad de protección de caídas* Nº. de persona(s)
Protección de caídas*	3

* solo aplicable cuando el producto se usa de acuerdo a la norma PD CEN/TS 16415:2013. Cuando se use el product de acuerdo a EN795:2012, el sistema esta limitado a un usuario.

Notas adicionales para el funcionamiento correcto

- El dispositivo de protección de caídas solo debe fijarse en el punto de levantamiento indicado en el carro.
- No se aleje nunca de la estructura mientras está conectada al equipo.
- Utilice el producto solo para aplicaciones de protección de caídas cuando los frenos de las ruedas estén aplicados.
- Al utilizar el producto como anclaje de protección de caídas asegúrese de que haya un espacio adecuado de caída cuando trabaje en altura (véase la figura B).

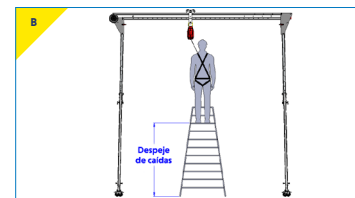

➤ Aplicación de protección de caídas

- Para asegurar la estabilidad de la estructura, la distancia de funcionamiento del brazo pescante debe ser igual o mayor que la distancia entre las ruedas del marco en A.
- Considere siempre los efectos potenciales de bordes afilados, reactivos químicos, conductividad eléctrica, corte, abrasión, exposición climática sobre las cuerdas de salvamento de protección de caídas y el efecto de las fuerzas de compensación como resultado de caídas de péndulo.
- Cuando se utilice para la protección de caídas, el usuario debe permanecer dentro del espacio ocupado por este producto.
- Cuando lo exija la reglamentación, cada instalación debe ser aprobada por una persona calificada.
- Si el producto ha sido sometido a una protección de caídas o a una fuerza de impacto, debe retirarse inmediatamente del servicio.
- El sustrato de la estructura sobre la que se coloca el producto debe ser capaz de soportar las cargas especificadas para el dispositivo en todas las orientaciones permitidas, incluido un factor de seguridad de al menos 2.
- Nunca exceda el número de usuarios permitidos.
- No ajuste nunca el producto mientras una persona esté acoplada al mismo.
- Utilice únicamente los puntos de anclaje designados para la fijación de los dispositivos de protección de caídas.
- Asegúrese de que todos los componentes del sistema de protección de caídas que se utilizan sean compatibles y cumplan con los requisitos de las normas aplicables.
- Cuando lo exija la reglamentación, cada instalación debe ser aprobada por una persona calificada.
- Siempre use el EPP adecuado al instalar, configurar, desmontar y usar este equipo.
- El uso indebido de este producto podría provocar lesiones graves o la muerte.

Advertencia

- Cuando se usa como protección de caídas, solo se debe usar una cuerda de salvamento con cada carro/polea y asegurarse de que nunca se crucen entre sí.
- Si más de una persona está sujeta a la grúa pòrtico, asegúrese de que los procedimientos de trabajo impiden que las cuerdas de salvamento individuales se crucen y enreden.
- Cuando utilice el producto junto con productos de protección de caídas de otros fabricantes, asegúrese de haber leído las instrucciones de uso de dichos productos para garantizar su idoneidad y cualquier restricción de uso.
- Es esencial para la seguridad que el producto sea retirado de su uso inmediatamente y que no se vuelva a utilizar hasta que una persona competente confirme por escrito,
 - 1) cualquier duda que surja sobre su condición de uso seguro o;
 - 2) que se ha usado para detener una caída.

IRATA

Este producto es adecuado para el acceso por cuerda y ha sido probado a 15 kn. Carga estática según los requisitos de prueba del código internacional de prácticas (ICOP) de la IRATA.

La información que figura a continuación se basa en las recomendaciones de REID Lifting y no exime al usuario de la responsabilidad de cumplir las regulaciones y normas pertinentes que son válidas en los respectivos países y regiones donde se utiliza el sistema.

Inspecciones regulares

Para garantizar que el marco del producto permanezca en condiciones de funcionamiento seguro debe ser inspeccionado regularmente por una persona competente. Recomendamos que se realicen inspecciones cada 6 meses para el levantamiento de personal y cada 12 meses para el levantamiento de materiales solamente, a menos que las condiciones de trabajo o un perfil de uso adversos dicten períodos más cortos. Los componentes del marco del sistema deben ser revisados para detectar daños, desgaste, corrosión u otras irregularidades. Puede ser necesario desmontar el marco del sistema para llevar a cabo esto. Se debe prestar especial atención a la comprobación de los perfiles para detectar abolladuras, asegurarse de que no hay desgaste o elongación en los agujeros de los pernos y asegurar que el carro se mueve libremente a lo largo del brazo pescante.

Las reparaciones necesarias solo deben ser realizadas en un taller especializado autorizado y con piezas de repuesto originales. Se recomienda que una vez inspeccionado o reparado, el dispositivo se marque con la fecha de la próxima inspección.

Las inspecciones son instigadas por el usuario. Si se requiere información detallada sobre los criterios de inspección y prueba, por favor consulte el departamento técnico de su proveedor. El registro de inspección del equipo se incluye en la página 27.

Si el producto se utiliza en atmósferas explosivas, consulte la sección adicional titulada ATEX.

Mantenimiento y reparación

Para garantizar un funcionamiento correcto, se deben cumplir las condiciones de inspección y mantenimiento. Si encuentra algún defecto, deje de usar el producto inmediatamente.

No se deben hacer alteraciones o adiciones al equipo sin el consentimiento escrito del fabricante. Cualquier reparación debe realizarse de acuerdo con los procedimientos del fabricante.

Se recomienda mantener el equipo en condiciones limpias y secas. Se sugiere limpiarlo con una esponja o un paño con agua tibia y jabón, enjuagarlo y dejarlo que seque.

Este producto se debe ensamblar usando fijaciones métricas del mismo tipo y calidad que las suministradas por el fabricante original solamente. El no hacerlo podría tener un impacto en el rendimiento estructural y la estabilidad del producto.

Almacenamiento y transporte

Al transportar los componentes, tome nota de todas las consideraciones de manejo manual.

No arroje el producto al suelo ni apile ningún artículo sobre el mismo.

Colóquelo siempre con cuidado y seguridad en el suelo para no dañar el equipo.

ATEX

Este producto ha sido diseñado para su uso en atmósferas explosivas de acuerdo con los siguientes requisitos e información. Cualquier uso que difiera o supere esto se considera incorrecto y REID Lifting Ltd no aceptará ninguna responsabilidad por los daños que resulten de una aplicación falsa. El riesgo es exclusivo del usuario. Si el producto se ha personalizado de alguna manera, puede que no cumpla con las normas y ya no sea adecuado para su uso en atmósferas explosivas. Si este es el caso, el producto no tendrá ninguna de las marcas a continuación. En caso de duda, póngase en contacto con su representante de REID.

Clasificación [zona 2]

Como estándar, el producto cumple los requisitos de los equipos de la categoría 3 para su uso en atmósferas explosivas de la zona 2, proporcionando un nivel normal de protección cuando es improbable que se produzcan mezclas de aire y gases, vapores o nieblas o por aire y polvos o, si se producen, es probable que solo lo hagan con poca frecuencia y durante un breve período de tiempo.

El producto tendrá la siguiente identificación en la etiqueta de serie:

Como estándar para entornos de zona 2:

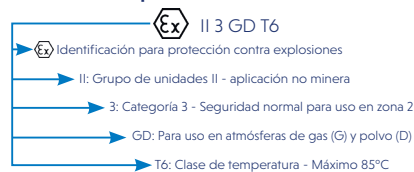

Clasificación [zona 1]

Disponible como una actualización, el producto puede suministrarse para cumplir los requisitos del equipo de Categoría 2 para uso en atmósferas explosivas de zona 1, proporcionando un alto nivel de protección donde es probable que se produzcan mezclas de aire y gases, vapores, nieblas o por mezclas de aire y polvo.

El producto tendrá la siguiente identificación en la etiqueta de serie:

Como una actualización para uso en entornos de zona 1:

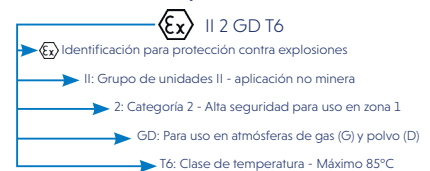

Formación de chispas

Existe un mayor peligro de ignición cuando ciertos emparejamientos de materiales chocan, a saber, acero no resistente a la corrosión o hierro fundido contra aluminio, magnesio o aleaciones pertinentes. Esto se aplica especialmente en el caso de óxido u óxido de superficie. Por lo tanto, al ensamblar el producto e insertar los componentes de sujeción, estos deben estar libres de óxido y desechos de cualquier tipo. Como se indicó anteriormente, se debe tener cuidado para garantizar que la grúa pórtico se maneje de manera adecuada, que nunca se derribe y que se coloque con cuidado en el suelo.

- Para las aplicaciones de las zonas 1 y 2, la altura del sistema no debe ajustarse mediante el mecanismo de trinquete y/o rueda dentada dentro de esas zonas.
- REID recomienda el uso de herramientas resistentes a la corrosión al ensamblar el sistema para evitar la posibilidad de que se produzcan chispas.
- Para el uso de ATEX zona 1, se han colocado soportes de ruedas de acero inoxidable para reducir la posibilidad de una chispa.

Electricidad estática

Para las aplicaciones de la zona 2, existe el riesgo potencial de que la acumulación de electricidad estática provoque una chispa de incentivo. Aunque el riesgo de tal ignición es improbable, el sistema debe conectarse a tierra durante el ensamblaje y el uso. Esto puede lograrse conectando un cable de tierra a un lugar conveniente en las partes metálicas tanto del sistema como del carro.

Para una protección adicional en las aplicaciones de la zona 1, el sistema está equipado con rodillos de carro antiestáticos, sujetadores de acero inoxidable y por lo tanto no necesita ser conectado a tierra.

Sin embargo, la eficacia de la conductividad durante el funcionamiento puede verse afectada por una banda de rodadura sucia u otras influencias ambientales y, por lo tanto, debe ser comprobada periódicamente por el operador.

Inspección, mantenimiento y reparación

Se debe prestar especial atención a los depósitos de polvo en la estructura, sobre todo en las zonas en que los perfiles entran en contacto, y se debe limpiar y tener cuidado de no aplicar materiales que puedan crear cargas electrostáticas. Además, los rodamientos de los rodillos y ruedas del carro deben ser revisados para asegurar que giran libremente.

La estructura está construida predominantemente de aluminio que no se oxida. Sin embargo, hay componentes de acero que se utilizan en todas partes. Estos son: sujetadores, ruedas, eslabón maestro, rodillos de carro, producto de engranaje de ajuste de altura del marco en A (si está instalado) y el trinquete de ajuste de altura (si está instalado).

Cuando haya indicios de depósitos de óxido en la estructura de aluminio, debe limpiarse como arriba y, cuando haya indicios de óxido en un componente de acero, ese componente debe retirarse del uso y la estructura no debe utilizarse hasta que se instale un sustituto.

Si se utiliza el producto en atmósferas explosivas, además de la información de inspección y mantenimiento regular mencionada anteriormente, deben seguirse estas instrucciones adicionales:

- Las inspecciones deben ser instigadas por el usuario antes de cada uso si se utiliza en una atmósfera potencialmente explosiva.
- Las inspecciones y el mantenimiento deben realizarse a una distancia segura de una atmósfera explosiva.

➤ Instrucciones de ensamblaje

El PORTA GANTRY RAPIDE y sus componentes se describen en la siguiente imagen.

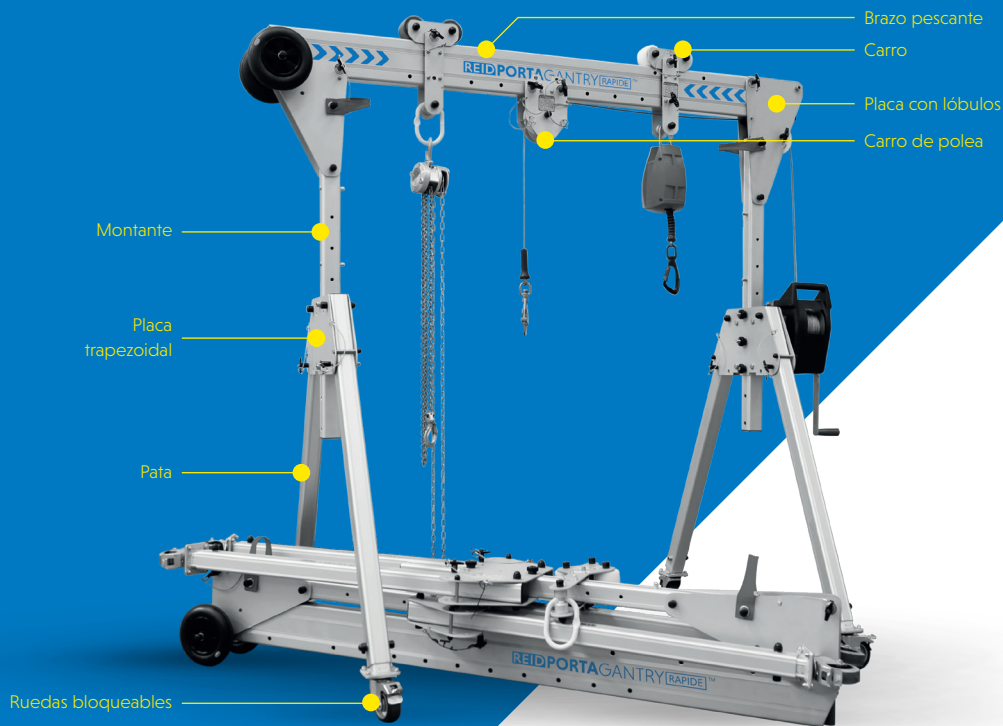

Se debe usar un equipo de protección personal adecuado:
➤ **Guantes** ➤ **Calzado de seguridad** ➤ **Casco protector**

Previo al ensamblaje

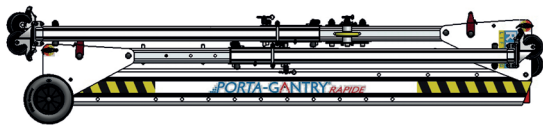
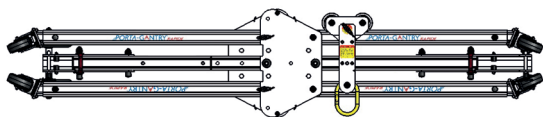

Comprobaciones previas a la instalación.

- › El sistema PORTA GANTRY RAPIDE se entrega en paquetes planos.
- › Asegúrese de que las ruedas estén bloqueadas.
- › Deje suficiente espacio para la rotación del marco de la grúa pórtico. Si no hay suficiente espacio disponible consulte los pasos 13 a 17: Método de instalación en espacio confinado.

N.B. El carro se puede almacenar por separado, en el montante superior o en la pata.

Ensamblaje estándar

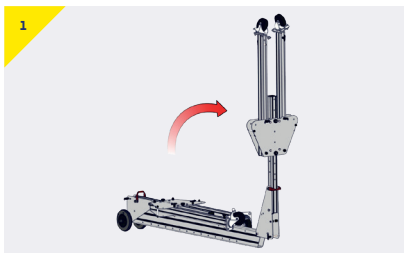

Gire el marco en A superior a una posición vertical.

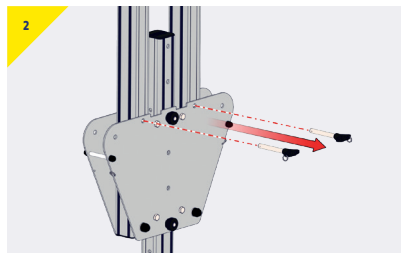

En esta posición vertical, retire el pasador de bloqueo de bola de su agujero de almacenamiento en la placa trapezoidal.

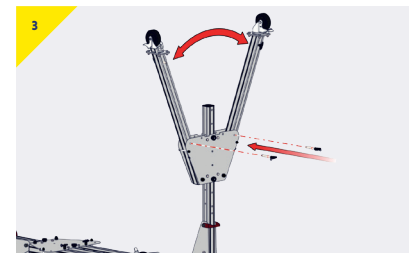

Abra la pata e inserte el pasador de bloqueo de bola en el segundo agujero que asegura la pata en su posición abierta. Repita esto para la segunda pata incluida en el mismo marco en A.

➤ Instrucciones de ensamblaje

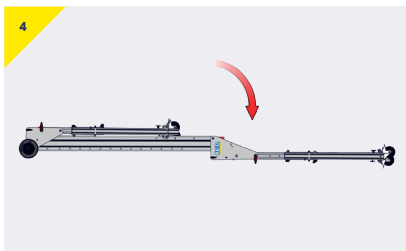

- Continúe girando el marco en A hasta que se apoye en el suelo.

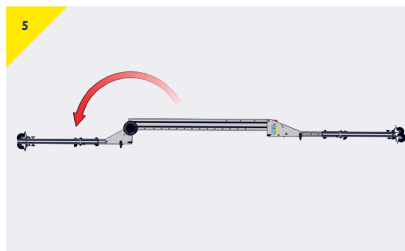

- Repita los pasos 1 a 4 para el marco en A inferior.



- Con un movimiento de giro manibre el marco en A superior hasta que el pasador de bloqueo de bola esté adyacente al brazo pescante.
- Retire el pasador de bloqueo de bola y continúe el movimiento de giro hasta que los topes engranen el brazo pescante y los agujeros estén alineados.

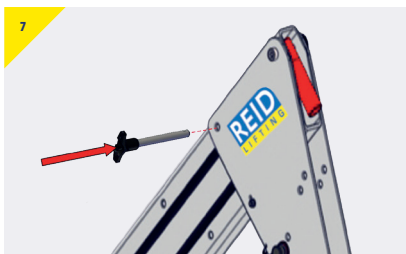

- Vuelva a insertar el pasador de bloqueo de bola en el agujero asegurando que el pasador esté completamente enganchado a través del agujero. Un suave movimiento de balanceo se puede usar para inducir la alineación.



- Repita los pasos 6 y 7 para el marco en A opuesto.

Instalación del enlace maestro / carro de acoplamiento cerrado



Tenga cuidado de no permitir que la placa se abra sin control.

- Retire el pasador.
- Abra el carro y dispóngalo en el brazo pescante con la placa girada a 90°.

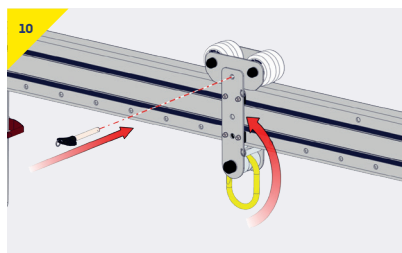

- Cierre la placa del carro que encapsula el brazo pescante y vuelva a insertar el pasador de bloqueo de bola.
- Asegúrese de que el pasador esté correctamente colocado a través de los agujeros.
- Si se requiere que los carros se bloqueen en su posición, se dispone de un pasador adicional para proporcionar el bloqueo.

Ajuste de la altura

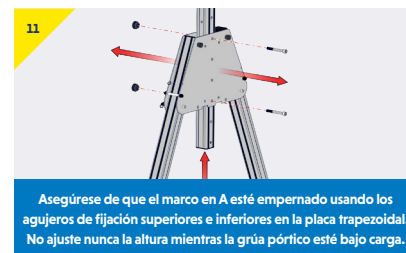

Asegúrese de que el marco en A esté empinado usando los agujeros de fijación superiores e inferiores en la placa trapezoidal. No ajuste nunca la altura mientras la grúa pórtico esté bajo carga.

- Sostenga el peso del montante de la grúa pórtico.
- Retire los pernos y ajuste a la altura deseada.
- Vuelva a insertar los pernos y apriete a mano los pernos de liberación rápida asegurándose de que la grúa pórtico permanezca segura.

Ajuste del pie



No ajuste nunca la altura mientras la grúa pórtico esté bajo carga.

- Para aumentar la altura tire del pie hacia abajo hasta que logre la posición deseada.

Comprobaciones previas al levantamiento

- Asegúrese de que todos los pasadores de bloqueo de bola estén completamente engranados en sus respectivos agujeros.
- Asegúrese de que todos los pernos de liberación rápida en las placas trapezoidales y el brazo pescante estén apretados a mano y con seguridad.
- Asegúrese de que las placas y el brazo pescante estén apretados a mano con seguridad.
- Asegúrese de que el montante esté empinado usando los agujeros de fijación superiores e inferiores de la placa trapezoidal.
- Asegúrese de que la grúa pórtico esté nivelada.

➤ Instrucciones de ensamblaje

Ensamblaje en espacios confinados

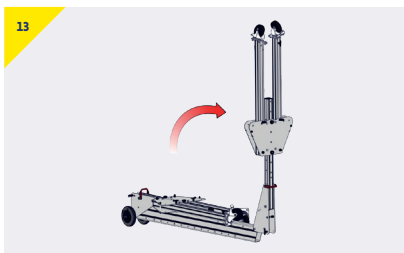

- Gire el marco en A superior a la posición vertical.

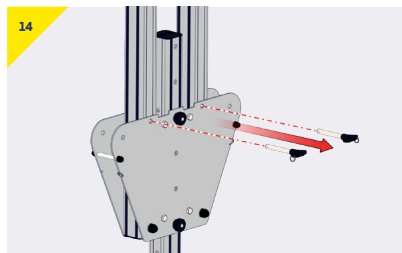

- Mientras está en posición vertical retire el pasador de bloqueo de bola de su agujero de almacenamiento.

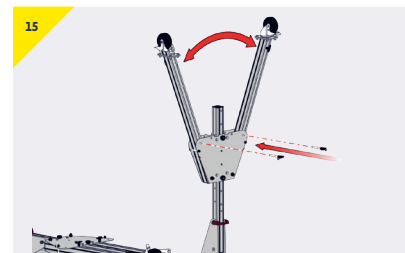

- Abra la pata e inserte el pasador de bloqueo en el segundo agujero que asegura la pata en su posición abierta.
- Repita lo anterior para la segunda pata.



¡Tenga cuidado de no atrapar las manos entre el brazo pescante y las placas con lóbulos!

- Gire el marco en A superior hasta que el pasador de bloqueo de bola esté adyacente al brazo pescante.
- Retire el pasador y continúe la operación siguiendo los pasos 6 y 7.



Si están instalados, asegúrese de que los frenos de rueda se aplican antes de levantar una carga.

- Repita los pasos 13 a 16 para el marco en A inferior.

Comprobaciones previas al levantamiento

- Asegúrese de que todos los pasadores de bloqueo de bola estén completamente engranados en sus respectivos agujeros.
- Asegúrese de que todos los pernos de liberación rápida en las placas trapecoidales y el brazo pescante estén apretados a mano y con seguridad.
- Asegúrese de que las placas y el brazo pescante estén apretados a mano con seguridad.
- Asegúrese de que el montante está emperrado usando los agujeros de fijación superiores e inferiores de la placa trapecoidal.
- Asegúrese de que la grúa pórtico esté nivelada.

Almacenamiento de la grúa pórtico

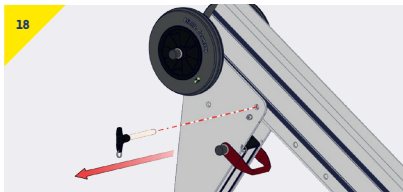

Al plegar la grúa pórtico, asegúrese de que los pasadores de bloqueo de bola estén almacenados en los agujeros de la placa con lóbulos para evitar daños.

- Para plegar la grúa pórtico invierta los pasos 10 a 1 aplicables al ensamblaje estándar, o los pasos 17 a 13 aplicables al ensamblaje en espacios confinados.

Almacenamiento del carro

- El carro se puede almacenar por separado, en el marco en A superior o en la pata.

Instalación del soporte del cabrestante

No instale nunca el soporte del cabrestante mientras la grúa pórtico está bajo carga. Instale solo cabestrantes que estén aprobados por REID para su uso con el PORTAGANTRY RAPIDE con el cual se suministra una placa de interfaz/montaje adecuada.

El cabrestante se puede instalar a ambos lados de la grúa pórtico y en los pernos A y B o B y C (PGR250-500) o A y B, B y C o A y D (PGR1000). Asegúrese de que el soporte del cabrestante y los pernos de liberación rápida estén apretados a mano.

PGR250-500

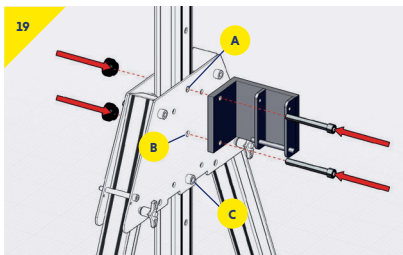

- Retire el perno existente, A o C.
- Disponga el soporte en la grúa pórtico como se muestra (con el pasador de fijación en la parte inferior) e inserte pernos nuevos y más largos que sujeten el cabrestante con los pernos de liberación rápida incluidos.

PGR1000

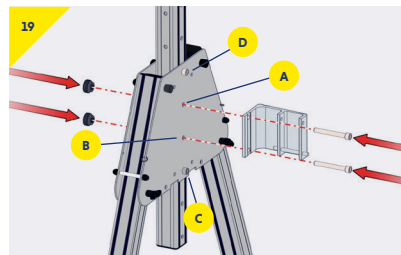

> Instrucciones de ensamblaje

Instalación del cabrestante

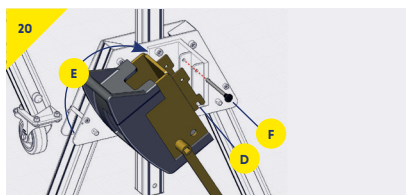

La ilustración muestra un ejemplo de los muchos cabestrantes, dispositivos de protección de caídas y soportes de interfaz disponibles.

- > Coloque el cabrestante en el pasador de fijación D.
- > Gire el cabrestante para alinear los agujeros E.

20a

- > Coloque el pasador de retención en los agujeros F.
- > Asegúrese de que el pasador esté bien sujeto.

Instalación del carro de polea

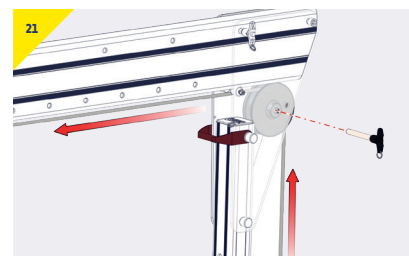

- > Pase la cuerda a través de las placas con lóbulos y recoja la cuerda entre la polea y el brazo pescante.
- > Asegure la polea con un pasador de bloqueo de bola.
- > Asegúrese de que el pasador esté bien sujeto.

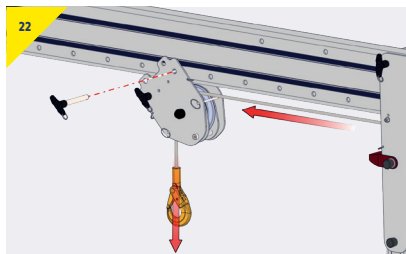

- > Disponga el carro de polea en la parte inferior del brazo pescante.
- > Recoja la cuerda entre el carro y el brazo pescante e inserte el pasador como se muestra.

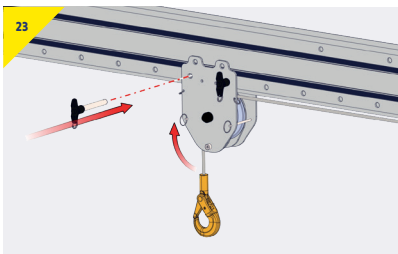

- > Inserte el segundo pasador como se muestra.
- > Asegúrese de que ambos pasadores están totalmente encajados.

Ajuste del ancho del brazo pescante

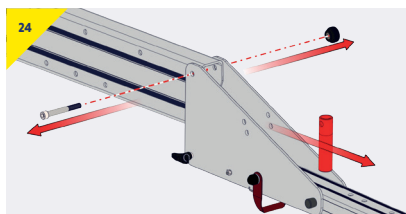

El ajuste del ancho del brazo pescante puede realizarse durante los pasos 4 o 5.

- Retire el perno y la manija.
- Guarde la manija en un lugar seguro.

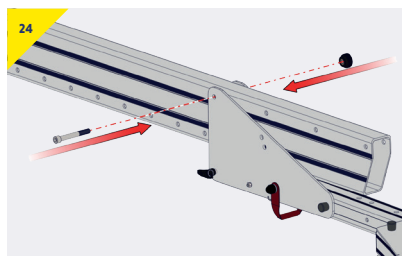

- Mueva el conjunto del marco en A a la posición requerida.
- Vuelva a insertar el perno y apriete a mano la perilla de liberación rápida.
- Complete el ensamblaje de la grúa pórtico como se describe en los pasos 6 a 8.

Para cambiar la opción del pie

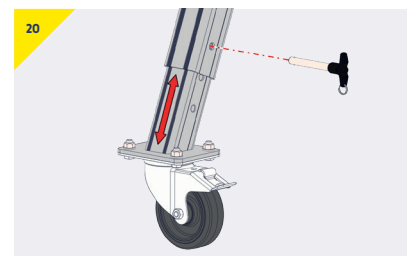

- La opción del pie puede cambiarse quitando el pasador de bloqueo de bola y retirando el conjunto del cartucho del pie.

Opción de pie ajustable

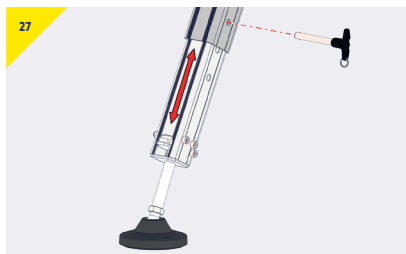

- Para el ajuste aproximado de la altura de la pata, ajuste el cartucho en el punto deseado (en 2 incrementos de 50 mm).

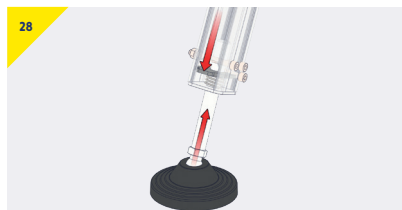

No ajuste nunca la altura mientras la grúa pórtico esté bajo carga.

- Para un ajuste fino de la altura, presione la palanca y empuje el pie hacia arriba hasta la posición deseada.
- Asegúrese de que la grúa pórtico esté nivelada.

> Dimensiones

PORTAGANTRY RAPIDE™

- A** Longitud del brazo pescante
- B** Ajuste del brazo pescante
- C** Claro margen de funcionamiento
- D** Altura hasta la argolla de levantamiento
- E** Incremento de altura
- F** Altura hasta la parte superior del brazo pescante
- G** Ancho
- H** Altura hasta la parte superior del rodillo
- J** Dimensiones del producto plegado

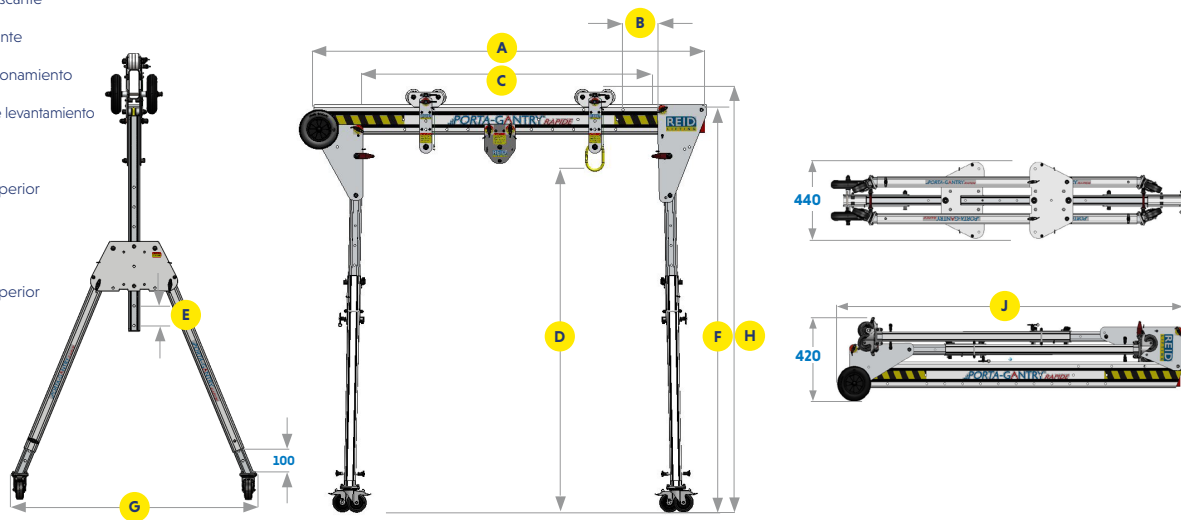

Dimensiones
Capacidad
Peso de la unidad

	A Brazo pescante Longitud	B	C _{Mín}	C _{Máx}	D _{Mín}	D _{Máx}	E	F _{Mín}	F _{Máx}	G	H _{Mín}	H _{Máx}	J	Capacidad para materiales [kg]	Capacidad de protección de materiales** Nº de persona(s)	Posicionamiento del personal ** [kg]	[kg]
PGRS20	2000	2 x 200	1100	1500	1450	2050	6 x 100	1776	2376	1158	1856	2456	2080	500	3	250	37
PGRS23	2300	3 x 200	1200	1800									2380	400	2	200	38
PGRS40	4000	3 x 200	2900	3500									4080	250	1	125	43
PGRM20	2000	2 x 200	1100	1500	1454	2154	7 x 100	1780	2480	1215	1860	2560	2080	400	2	200	38
PGRM23	2300	3 x 200	1200	1800									2380				38
PGRM40	4000	3 x 200	2900	3500									4080				44
PGR20*	2000	2 x 200	665	1065	1928	2928	10 x 100	2254	3254	1586	2334	3334	2645	250	1	125	42
PGR23*	2300	3 x 200	765	1365									2380				43
PGR240*	4000	3 x 200	2465	3065									4080				48

*Tapes de carro instalados en el brazo pescante. **Clasificaciones según las normas europeas. Contacte con REID para otras normas.

> Dimensiones

PORTAGANTRY RAPIDE™ 1T

- A** Longitud del brazo pescante
- B** Ajuste del brazo pescante
- C** Claro margen de funcionamiento
- D** Altura hasta la argolla de levantamiento
- E** Incremento de altura
- F** Altura hasta la parte superior del brazo pescante
- G** Ancho
- H** Altura hasta la parte superior del rodillo
- J** Dimensiones del producto plegado

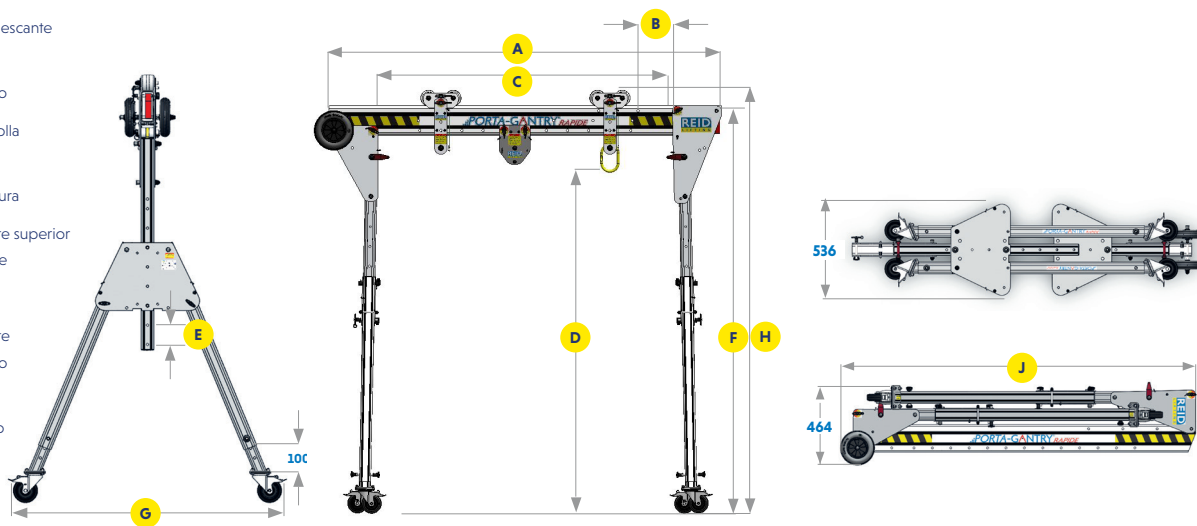

	Dimensiones												Capacidad			Peso de la unidad	
	A Brazo pescante Longitud	B	CMin	CMax	DMin	DMax	E	FMin	FMax	G	HMin	HMax	J	Capacidad para materiales [kg]	Capacidad de protección de materiales** Nº de	Posicionamiento del personal ** [kg]	[kg]
PGR1TS20	2000	2 x 200	1102	1502	1430	1930	5 x 100	1822	2322	1270	1904	2404	2077	1000	3	500	52
PGR1TS30	3000	3 x 200	1902	2502									3077	1000	3	500	57
PGR1TS40	4000	3 x 200	2902	3502									4077	1000	3	500	61
PGR1TM20	2000	2 x 200	1102	1502	1740	2440	7 x 100	2061	2761	1484	2143	2843	2200	1000	3	500	56
PGR1TM30	3000	3 x 200	1902	2502									3077	1000	3	500	60
PGR1TM40	4000	3 x 200	2902	3502									4077	1000	3	500	65
PGR1TT20*	2000	2 x 200	665	1065	1980	2880	9 x 100	2301	3201	1698	2383	3283	2830	1000	3	500	60
PGR1TT30*	3000	3 x 200	1465	2065									3077	1000	3	500	64
PGR1TT40*	4000	3 x 200	2465	3065									4077	1000	3	500	69

*Topes de carro instalados en el brazo pescante. **Clasificaciones según las normas europeas. Contacte con REID para otras normas.

➤ Calidad y seguridad

Regulaciones

Este producto cumple con lo siguiente:

- Directiva ATEX - 2014/34/UE
- Directiva de máquinas 2006/42/CE
- Reglamento de EPI (UE) 2016/425
- Reglamento de 1998 sobre la provisión y utilización de equipos de trabajo (S.I. 1998 n°. 2306)
- Reglamento sobre operaciones de levantamiento y equipo de levantamiento de 1998 (S.I. 1998 n°. 2307)
- De conformidad con EN795:2012, AS/NZS 5532:2013 y PD CEN/TS 16415:2013

Es esencial que se cumplan las normas de seguridad del país respectivo para el uso de equipos de levantamiento manual.

Acreditaciones

La calidad y la seguridad están centradas en el espíritu de REID Lifting donde nos comprometemos a mantener los más altos estándares. Teniendo esto en cuenta, hemos emprendido acreditaciones externas para asegurarnos de mantenernos centrados en lo que es importante para nuestros clientes y usuarios, y adelantarnos a las tendencias y desarrollos del mercado.

REID Lifting es objeto de una auditoría continua por parte de Lloyds Register Quality Assurance (LRQA) para la aprobación de su Sistema de Gestión Integrado que combina la gestión de los sistemas de calidad, las cuestiones ambientales y las prácticas de salud y seguridad dentro de la empresa.

- ISO 9001:2015 - Sistema de gestión de la calidad que evalúa la capacidad de una organización para suministrar de forma coherente productos que cumplan los requisitos de los clientes y los requisitos reglamentarios aplicables, y tiene por objeto aumentar la satisfacción de los clientes.
- ISO 14001:2015 - Especifica los requisitos para implementar sistemas de gestión ambiental en todas las áreas de la organización.
- ISO 45001 - Sistema de gestión de seguridad y salud

- Membresía LEEA - REID Lifting es miembro de pleno derecho de la Lifting Equipment Engineers Association (Asociación de Ingenieros de Equipos de Levantamiento) (membresía LEEA 000897). REID Lifting se ajusta a los objetivos principales de la asociación, que es lograr los más altos estándares de calidad e integridad en las operaciones de los miembros. Las calificaciones de ingreso son exigentes y se aplican estrictamente a través de auditorías técnicas basadas en los requisitos técnicos para los miembros.
- IRATA - REID Lifting es miembro asociado de la Industrial Rope Access Trade Association (Asociación comercial de acceso a cuerdas industriales) (número de membresía internacional de IRATA 148). REID Lifting trabaja de acuerdo con el código de práctica de IRATA y, al hacerlo, contribuye a promover el desarrollo de sistemas seguros.

Conformité Européenne [CE] y UK Conformity Assessed [UKCA]

Los productos de REID Lifting han sido diseñados, probados y verificados (según corresponda) por la Conformité Européenne y la UK Conformity Assessed. Esto certifica que los productos de REID Lifting cumplen con las exigencias de las directivas y los reglamentos europeos y británicos sobre requisitos de salud y seguridad. La prueba de tipo CE para este dispositivo ha sido realizado por SGS United Kingdom Ltd, 202b, Worle Parkway, Westonsuper-Mare, BS22 6WA, Reino Unido (organismo CE n.º 0120) de conformidad con el Módulo B del Reglamento de EPI. El sistema de garantía de calidad de la CE para este dispositivo ha sido llevado a cabo por SGS Fimko Oy, Takomotie 8, FI-00380 Helsinki, Finlandia (organismo CE n.º 0598) y SGS United Kingdom Ltd, 202b, Worle Parkway, Westonsuper-Mare, BS22 6WA, Reino Unido (organismo CE n.º 0120) de conformidad con el Módulo B del Reglamento de EPI (UE) 2016/425 y su incorporación a la legislación británica y modificaciones.

Pruebas

Las pruebas y la revisión de los archivos técnicos son parte integral de nuestro proceso de diseño y fabricación. La verificación externa de los productos se lleva a cabo, cuando procede, utilizando organismos notificados aprobados por el gobierno.

Todos los productos han sido probados exhaustivamente. Cada producto se suministra con un certificado de conformidad y un registro individual de examen o prueba exhaustiva.

Idioma

Es esencial para la seguridad del usuario que si este producto se revende fuera del país de destino original, el revendedor proporcione instrucciones de uso, mantenimiento, inspección y reparación en el idioma del país en que se utilizará.

DPI del producto

Los derechos de propiedad intelectual se aplican a todos los productos de REID Lifting Ltd. Hay patentes vigentes, o pendientes, para:

PORTAGANTRY | **PORTAGANTRY** RAPIDE | **PORTADAVIT** QUANTUM | **TDAVIT**

Todos los nombres de los productos son marcas comerciales de REID Lifting Ltd:

PORTAGANTRY | **PORTAGANTRY** RAPIDE | **PORTADAVIT** | **PORTABASE** | **TDAVIT** | **PORTAQUAD**

➤ Etiquetado de productos

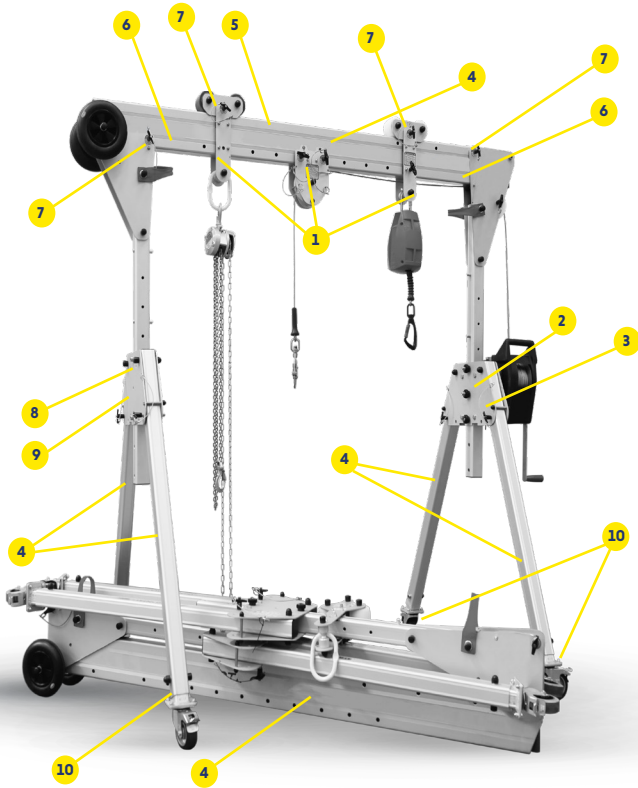

Etiquetado de productos

Las siguientes etiquetas deben estar presentes en el producto y deben ser legibles.

1

⚠ WARNING ⚠

This component is rated for a working load limit of 500kg for goods; 250kg for personnel positioning; 140kg for fall arrest capacity. Retractable devices or shock absorbers must have a MAXIMUM ARRESTING FORCE (M.A.F) rating of 6kN OR LESS. System rating is that of the lowest rated component.

2

REID Ltd 1 Wynton, Newhouse Farm Industrial Estate, Cleveley, Macclesfield, WIR 6 6D, UK
www.reid.org.uk +44 (0)1291 620 756

Product No.: xxxxxxxx
Serial Number: xxx xx xxxxx
WLL: xxxxx kg GOODS
Year of Manufacture: 20xx
Standards: EN795:2012*
ATEX: I 13 GD TB Other Data

*For max 150kg fall arrest, single person use

CE Notified Body Number

3

REID Ltd 1 Wynton, Newhouse Farm Industrial Estate, Cleveley, Macclesfield, WIR 6 6D, UK
www.reid.org.uk +44 (0)1291 620 756

kg

4

REID PORTA GANTRY RAPIDE®

5

WLL 1000KG

6

7

⚠ WARNING ⚠

ENSURE PIN FULLY ENGAGED

8

⚠ WARNING ⚠

ENSURE ALL QUICK RELEASE BOLTS/KNOBS ARE PRESENT & HAND TIGHT

9

⚠ WARNING ⚠

Ensure upright is bolted using top and bottom fixing holes on trap plate.

10

↑3

↑2

↑1

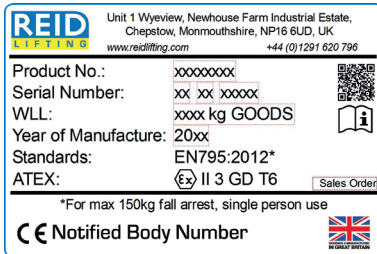

Inserte los datos de los números de serie que se encuentran en el producto en esta tabla:

Marcado

Las etiquetas de serie indican:

- > El número de identificación del producto
- > El número de serie único del producto
- > El límite de carga de trabajo (WLL, por sus siglas en inglés) del dispositivo
- > El año de fabricación
- > Las normas para las que el dispositivo está aprobado
- > La clasificación ATEX del producto (si es aplicable)
- > Marcado CE
- > Carga mínima de frenado (MBL, por sus siglas en inglés)

Historial de exámenes periódicos y reparaciones

Fecha	Inspeccionado por	Pasa/No pasa	Comentarios

> Contáctenos

Oficina central, Reino Unido

Unit 1 Wyeview
Newhouse Farm Industrial Estate
Chepstow
Monmouthshire
NP16 6UD
Reino Unido

- > +44 (0)1291 620 796
- > enquiries@reidlifting.com
- > www.reidlifting.com

Toda la información aquí contenida está protegida por los derechos de autor de REID Lifting Ltd. Todos los nombres de empresas y productos están protegidos por la marca y el nombre comercial y todos los de REID Lifting Ltd. Los derechos de propiedad intelectual de los productos están protegidos por patentes, patentes pendientes y/o derechos de diseño.

 Impreso con procesos y materiales respetuosos con el medio ambiente.